

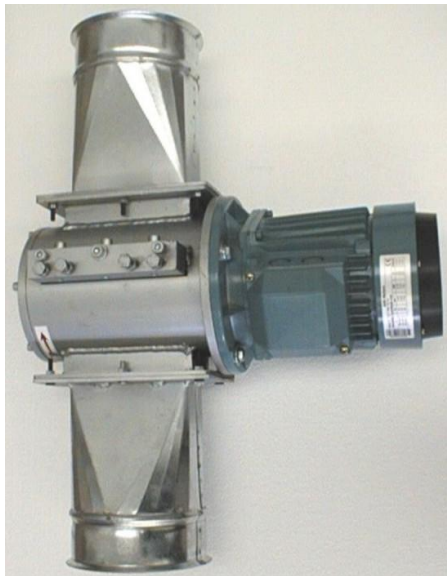

SCHNEIDEVORR ICHTUNG



TRM



BESCHREIBUNG

Die Schneidevorrichtung "TRM" ist dafür ausgelegt, in Absauganlagen solcher Maschinen eingebunden zu werden, die widerstandsfähigen Schnittabfall erzeugen wie Verpackungsfolien aus Plastik, Polyethylen und Verbundstoffe mit Aluminium.

Die voll präzisionsmechanisch bearbeitete Maschine hat die Aufgabe, die **VERSCHNITTABFÄLLE** maschinenintegriert zu schreddern und sie so für die pneumatische Förderung aufzubereiten. Sie besteht aus zwei Messern, die ein doppeltes Schneidprofil aus WIDIA besitzen und auf einem - direkt mit einem elektrischen Antriebsmotor gekoppelten - Hohlrotor montiert sind. Ein weiteres, feststehendes Messer hat ein verstellbares Doppelschneidprofil aus WIDIA. Alle Messer können ausgebaut und geschärft werden.

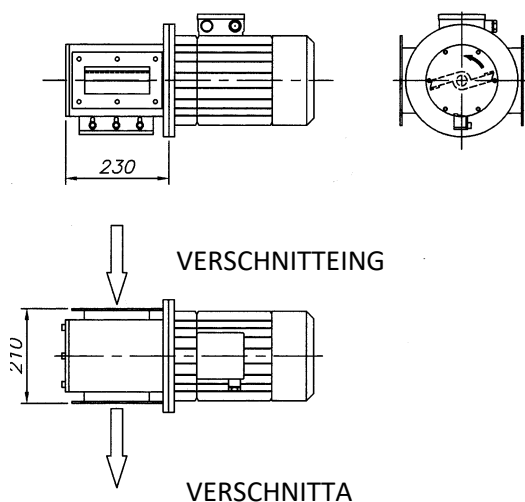

Technische Merkmale:

Modell TRM 150

Leistung: 0,9 Kw

Motor: 4P dreiphasig 230/400 v. 50 HZ.

Druckabfälle: =120 mm ca.

Abmessungen: 520x300x265

Gewicht: ca. 30 kg.



TRM

ANWENDUNGSBEISPIELE



FAMA BEHÄLT SICH DAS RECHT VOR, OHNE VORANKÜNDIGUNG ÄNDERUNGEN AM PRODUKT VORZUNEHMEN

Büros und Produktion /Offices and production site: Via del Terziario, 20 36016 THIENE (VI) ITALY – Tel.+39 0445 363950 fax +39 0445 386068

Firmensitz/ Registered office: Via S. Antonio,11 -- 36030 FARA VICENTINO (VI) ITALY MWST./ID-NR: IT 02290490248 Gesell. Untern. 100.000,00 €
R.E.A. VI 220095 <http://www.famaproject.com> e-mail info@famaproject.com Letzte Änderung: 02.04.2020